

LUMINARIO LED DOBLE BRAZO

Ficha Técnica

LED
concept®



Descripción:

Luminario LED diseñado para condiciones de almacén y del espacio de trabajo; luces de muelle utilizadas para iluminar toda la longitud de los remolques de camiones. Estos luminarios para muelles aumentan la seguridad durante la carga y la descarga.

Características Eléctricas:

Código:	EXL700L
Potencia:	30W
Tensión:	120-277V~50/60Hz
Ángulo de apertura:	30°
Factor de potencia:	0.9
Temperatura de trabajo:	-20°C a 50°C
Atenuable:	No

Características Lumínicas:

Código:	EXL700L
Temperatura de color:	6500K
Flujo luminoso:	4,200LM
Vida útil:	30,000 Hrs

LUMINARIO LED DOBLE BRAZO

Ficha Técnica

Dimensiones:

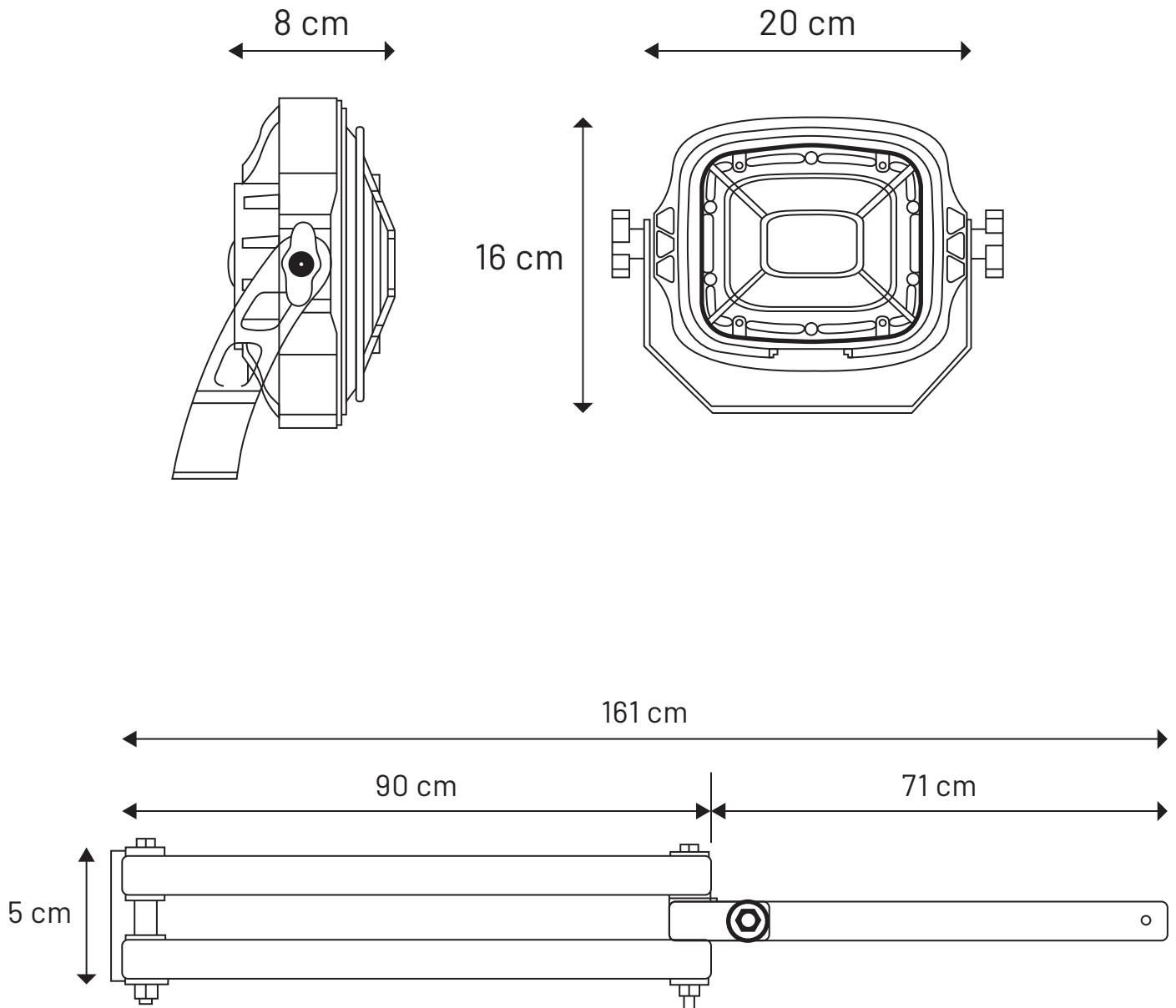

LUMINARIO LED DOBLE BRAZO

Ficha Técnica

Características Físicas:

Colores:	Amarillo
Montaje:	Sobreponer
Difusor:	Claro
Material:	Aluminio

Complementos:

Piezas por caja:	1 pz
Peso por caja:	10 Kg
Medidas por caja (cm):	120 x 14 x 29
Garantía:	2 años

Aplicaciones:

